

**APP No. 360210**

**NTools SKB15** - Pincas de serrage pour carrosserie et métallerie.

Outil professionnel conçu pour le montage et le démontage rapides des pincas de serrage NTools ZKB14.

Grâce à sa conception spécifique, la pince ouvre facilement le ressort de serrage et permet une mise en place rapide et précise sur les éléments à assembler. Cette solution autonome élimine le besoin d'utiliser des outils électriques, des clés ou d'autres types de pincas.

**APP No. 360215**

**NTools ZKB14** - Pincas de serrage de précision pour bords de tôles et éléments métalliques.

Pincas compactes et réutilisables conçues pour assurer un assemblage stable et sécurisé des bords de matériaux. Elles conviennent parfaitement aux opérations de soudage, de soudage par points, de rivetage, de collage et d'étanchéification des panneaux de carrosserie. Grâce à leur grande polyvalence, elles trouvent leur place non seulement dans les ateliers de carrosserie, mais également dans les ateliers de métallerie et de menuiserie.

Les pincas ZKB14 sont nettement plus compactes et maniables que les serre-joints traditionnels ou les pincas de soudage, ce qui permet de travailler confortablement même dans les zones difficiles d'accès.

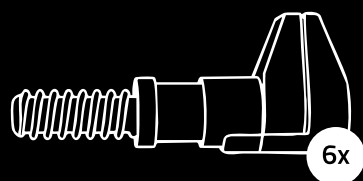

APP Sp. z o.o.

ul. Przemysłowa 10, 62-300 Września  
Service à la clientèle: tel. +48 61 437 00 20, bok@app.com.pl

[www.APP.com.pl](http://www.APP.com.pl)



29.05.2026

## Caractéristiques techniques:

### SKB15

Ouverture maximale	0-40 mm
Longueur totale	185 mm
Poids	287 g

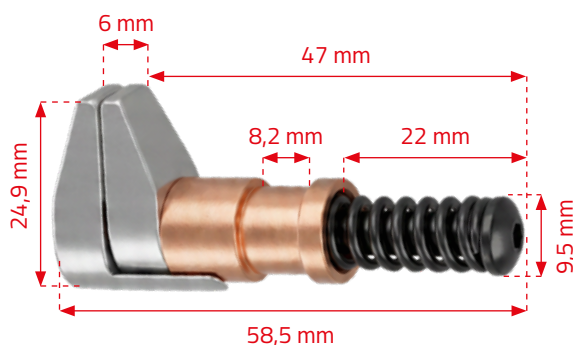
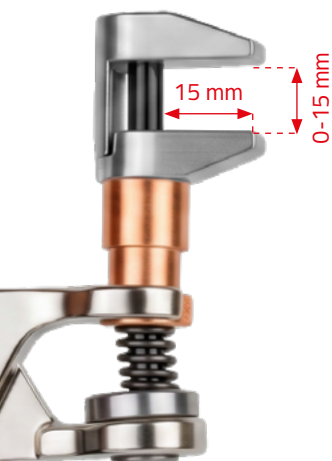

### ZKB14

Hauteur avec ressort	58,5 mm
Profondeur de mâchoire	15 mm
Ouverture de mâchoire	0 - 15 mm
Épaisseur maximale des éléments assemblés	12,5 mm
Poids	44 g
Force de serrage	236 N (24 kg)

## AVANTAGES

**MÉTHODE TRÈS RAPIDE D'ASSEMBLAGE DES TÔLES ET AUTRES MATÉRIAUX**  
Par rapport à l'utilisation de pincas-étaux, de pincas de métallerie ou de serre-joints traditionnels.

**FORCE DE SERRAGE DE 236 NEWTONS**  
Soit environ 24 kg de force de maintien par pince, garantissant un positionnement sûr des éléments assemblés.

**NOS PINCES RAPIDES RÉUTILISABLES PERMETTENT DE GAGNER DU TEMPS ET DE RÉDUIRE LES COÛTS DE MAIN-D'ŒUVRE**

APP No.	Nom du produit	Quantité
360210	NTools SKB15 - Pincas de serrage pour carrosserie et métallerie	1 pc
360215	NTools ZKB14 - Pincas de serrage de précision pour bords de tôles et éléments métalliques	1 pc